

Grundig guide til scooteranlegg!

Utstysrliste:

2. høgtalere

1 forsterker (jeg kjøpte en forsterker på biltema til 299, funker fett)

ledningsbiter (<http://www.biltema.no/products/product.asp?iSecId=543&iItemId=131060>)

Strømbryter (<http://www.biltema.no/products/product.asp?iSecId=461&iItemId=76541>)

Tusj og en papplate

div. verktøy (sag, bor, pussemaskin, kniv..)

plate

stoff til platen (f.eks. <http://www.biltema.no/products/product.asp?iItemId=78673>)

stifte maskin eller lim (til å feste stoffet)

skruer

ringkabelsko (<http://www.biltema.no/products/product.asp?iSecId=464&iItemId=78274>)

dobbeltflatskift (<http://www.biltema.no/products/product.asp?iSecId=464&iItemId=79284>)

sikringsholder (<http://www.biltema.no/products/product.asp?iSecId=463&iItemId=76733>)

sikring (<http://www.biltema.no/products/product.asp?iSecId=463&iItemId=90365>)

tape (<http://www.biltema.no/products/product.asp?iItemId=91848>)

Lydkabel (<http://www.komplett.no/k/ki.aspx?sku=108381>) slik du kan koble til mp3 spilleren;D

Litt bomull

Framgangsmåte:

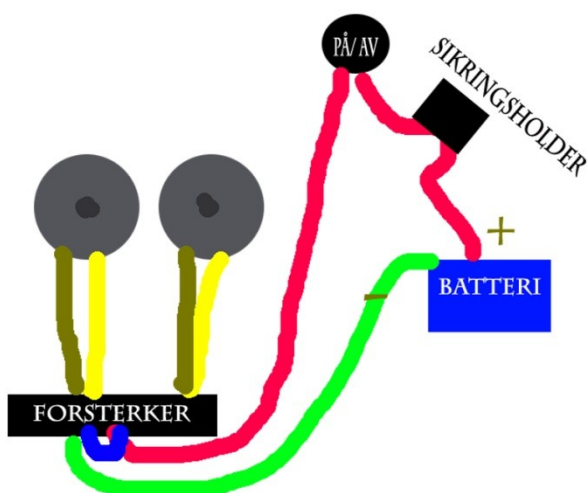

Slik er heil koblingen ut. Det er meget enkelt, berre å følge framgangsmåten så går dette fint.

Step 1.

Det første du bør gjøre er å finne batteriet. Finn ut hvor du kan koble på ledningene. Er det ikke mulighet for å koble ledningene direkte på + og - polen på batteriet kan du gjøre slik (dette måtte jeg) :

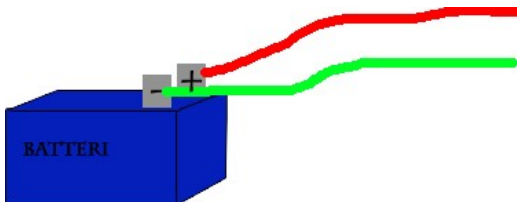

Viss begge polene er dekket med plast rund, slik at det er vanskelig å få koblet en ledning rett på polene (pluss og minus) så kan du finne en plass på ledningene å snitte den opp slik at berre metallet viser :

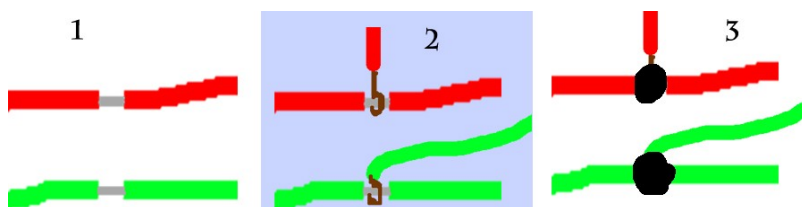

1. Du snitter opp ledningen der det er mulig. Gjør det så nært polene som mulig.
2. Du lager to ledninger, den eine fletter du på den røde (pluss polen) og den andre på den grønne (minus polen). Den røde ledningen trenger ikke å ver noe lengre en 10 cm, mens den grønne kan godt ver 50 cm (er bedre med for lang en for kort).
3. Du tar elektrikertape rundt ledningene så det ikke kommer vann og slik at det sitter godt.

Step 2.

Du finner frem sikringboksen og fester den fast i den positive ledningen. Sikringsboksen skal maks ver 30cm fra batteriet, er den lengre kan batteriet kortslutte.

Bruk dobbeltflatstift til å feste ledningene.

Sett sikring i sikringsboksen, jeg brukte 20 a, sikring, men 15 a funker bedre.

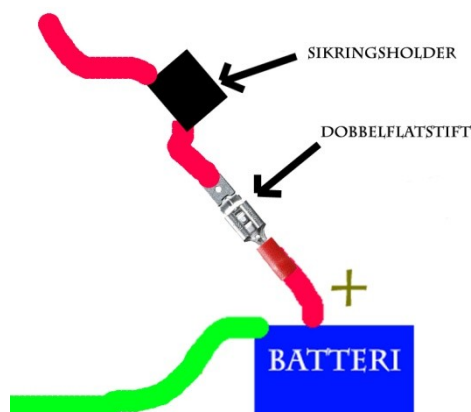

Step 3.

Finn plass til forsterkeren i hjelmrommet. Dette kan variere fra scooter til scooter hvor den skal stå. Her er en plass:

Det jeg gjør var å sage til en plange slik jeg slepte å skru fast forsterkeren i hjelmrommet. Deretter tok jeg noe bårrelås og festet planken fast i bunnen med, slik at det gjør det enklere å ta den opp og ned igjen. Så skrudde jeg forsterkeren fast i planken.



Step 4.

Etter at forsterkeren var på plass borret jeg et hull i hjelmrommet, fordi batteriet mitt ligger under det. Gjennom dette hullet trekte jeg opp pluss og minus ledningene fra batteriet. Minus ledningen festet jeg fast i forsterkeren, mens pluss ledningen legger vi til siden.

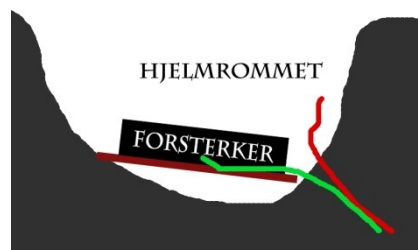

Step 5.

Så tar du papplaten og lager en mal av hjelmrommet.



Når dette er gjort tar du å fester den på en papplate og skjærer den ut. Puss den slik at den sitter godt i hjelmrommet. Skjær hull til høgtalerane og til av/på knappen.

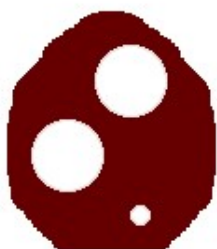

Lag runde fine hull til høgtalerene, slik dei passer godt. Deretter tar du å setter høgtalerene og Av/på knappen nedi.

Step 6.

Ta den røde ledningen som vi trekte opp fra hjelmrommet og fest den på bryteren. Lag en ny ledning og fest den på bryteren og la den gå ned i pluss på forsterkeren. Lag en lite ledning som skal gå fra pluss i forsterkeren og til inngangen mellom pluss og minus på forsterkeren (husker ikke navnet på inngange, kanskje noe me ground...) du ser det på bildet til høgre...

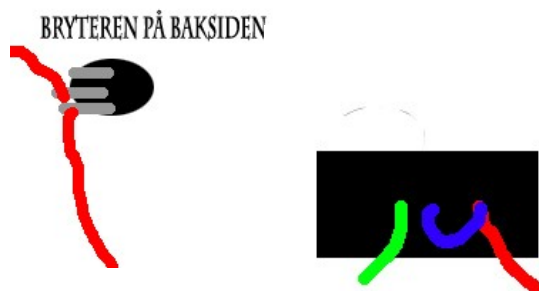

Slik skal strømledningene kobles på forsterkeren. Den blå er en ledning som skal også skal på pluss.

Step 7.

Du lager fire ledningen. Du fester alle i forsterkeren i lydutgangene, så trekker du to av ledningene opp i den eine høgtaleren og dei to siste

ledningene opp i den andre høgtaleren. Så tar du lyd-kabelen å fester den i forsterkeren og trer den over treplaten, der høgtalerene sitter. Så tester du med en Mp3 spiller om det funker. Funker det ikkje, kan det ver at ei av sikringene har gått, eller dårlig kobling med ledningene. For å sjå om at ei sikring er godt, må du studere den å sjå om noe har sprukket inni den, ganske enkelt...

Step 8.

Da er alt ferdig utenom finishen. Du tar av høgtalerane og bryteren. Så legger du bomull på platen, deretter legger du høgtalerteppet over. Fest dette med stifter på undersiden. Skjær et kryss eller fleire der hulla er og stift det fast. Når dette er gjort får du ei kjempefin overflate. Skru fast høgtalerane og sett på plass bryteren. Sett på ledningene til høgtaleren og bryteren og nyt lyden!;=)